

5 ポジショナ 3軸ユニット

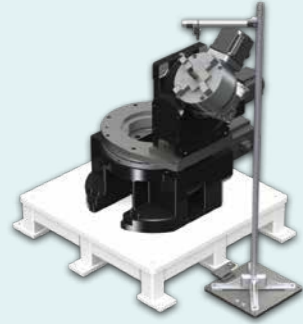

〈特長〉

- ▶ テーブル回転数 100rpm に対応
- ▶ 薄型ボディのためユニット全体をコンパクトに構成可能
- ▶ 大口径中空軸により配線・配管が容易
- ▶ カム機構により優れた安定性と非常停止に強い剛性を実現
- ▶ 多軸システムと同期デモンストレーション

6 ライナーユニット 直動多軸システム

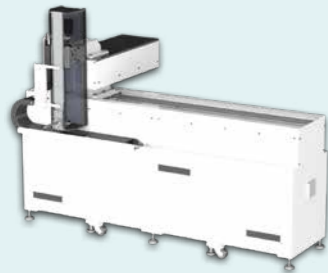

〈特長〉

- ▶ 多軸ロボットの代わりになる直動多軸システム
- ▶ 各社サーボモータ装着可能
- ▶ モータ、レール、直動ガイドをカバーリングしたユニット (参考出品)
- ▶ 3軸ユニットと同期デモンストレーション

お問い合わせ相談窓口 Contact us

月曜～金曜8:30～12:00, 13:00～17:30(祝祭日、当社休業日を除く) *FAX、電子メールは24時間受け付けております。

<p>■本 社 東京都北区田端新町3-37-3 〒114-8538 PHONE. 03-3800-3330 FAX. 03-3800-3380 MAIL. overseas@sankyo-seisakusho.co.jp URL. http://www.sankyo-seisakusho.co.jp</p>	<p>■Global Office 3-37-3 Tabatashinmachi, Kita-ku, Tokyo, Japan 114-8538 PHONE. +81-(0)3-3800-3330 FAX. +81-(0)3-3800-3380 MAIL. overseas@sankyo-seisakusho.co.jp URL. http://www.sankyo-seisakusho.co.jp</p>
--	---

<p>■東京営業所 東京都北区田端新町3-37-3 〒114-8538 PHONE. 03-3800-3330 FAX. 03-3893-7065 MAIL. tky-sales@sankyo-seisakusho.co.jp</p>	<p>■台湾支店 日商三共股份有限公司 台湾分公司 臺灣40768臺中市西屯區協和里工業區四十路25號 PHONE. +886-(0)4-2359-4048 FAX. +886-(0)4-2359-4720 MAIL. tw-sales@rollerdrive.com</p>
---	--

<p>■名古屋営業所 名古屋市中区栄4-14-2 〒460-0008 (久屋パークビル9F) PHONE. 052-265-0577 FAX. 052-265-0578 MAIL. ngy-sales@sankyo-seisakusho.co.jp</p>
--

<p>■大阪営業所 大阪府東大阪市長田東1-1-10 〒577-0012 PHONE. 06-6618-7000 FAX. 06-6618-7001 MAIL. osk-sales@sankyo-seisakusho.co.jp</p>
--

<p>■宮城出張所 宮城県栗原市志波姫南郷蓬田西2-1 〒989-5611 PHONE. 0228-23-5122 FAX. 0228-23-5123 MAIL. myg-sales@sankyo-seisakusho.co.jp</p>

<p>■静岡出張所 静岡県菊川市本所2290 〒439-0018 PHONE. 0537-36-5715 FAX. 0537-36-2381 MAIL. szk-sales@sankyo-seisakusho.co.jp</p>
--

<p>■京都出張所 京都府向日市寺戸町七ノ坪141 〒617-0002 (LIV504) PHONE. 075-925-0500 FAX. 075-925-0501 MAIL. kyt-sales@sankyo-seisakusho.co.jp</p>
--

第4回 ロボデックス ロボット開発・活用展



株式会社三共製作所 出展機ガイド

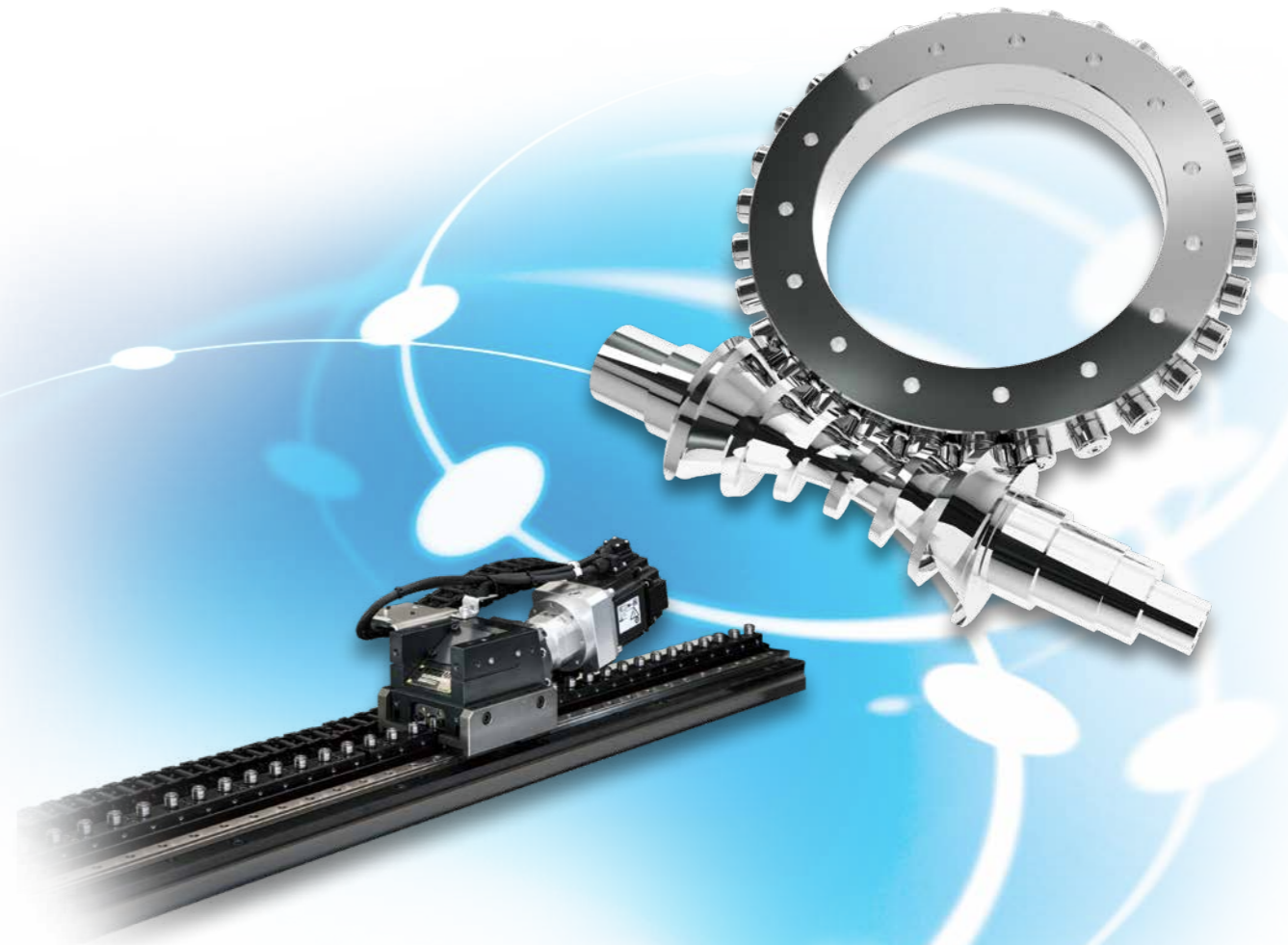

▶ 会期 / 2020年2月12日[水] ~ 14日[金]

▶ 開催時間 / 10:00 ~ 18:00 (14日のみ 17:00 終了)

▶ ブース位置 / 東京ビッグサイト 西1ホール 小間番号: 3-6

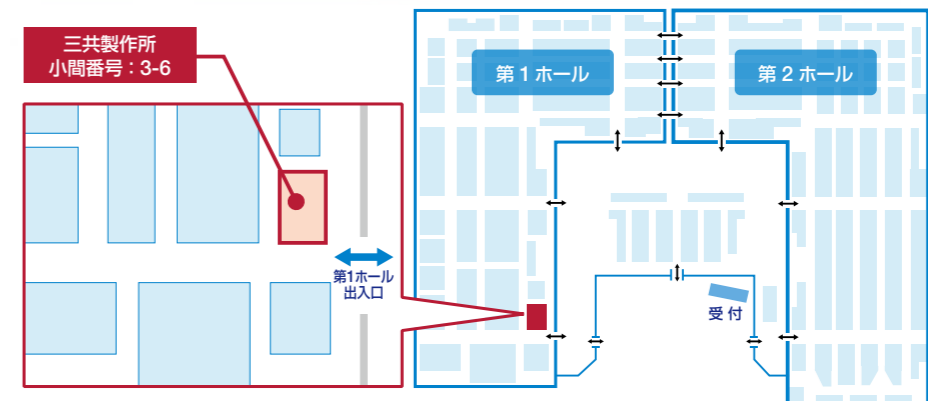

ロボット機能を高める“SANKYO TECHNOLOGY”



ゼロバックラッシポジションナ RollerDrive®

ゼロバックラッシの 独自構造

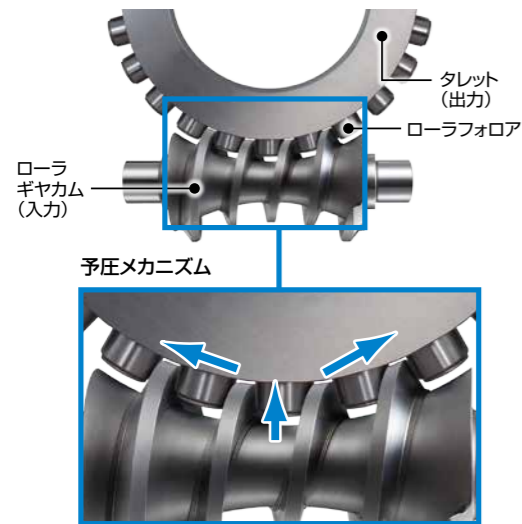

位置決め時間を短縮

90°位置決め時間比較

一般的なウォームギヤ式

ガタツキを抑えしっかりとワークを固定するために油圧や空圧などでクランプが必要。

ローラドライブ

バックラッシが無く、剛性が高いため、クランプが不要。一般的なウォームギヤ式に比べ、位置決め時間を1/3程度に短縮。

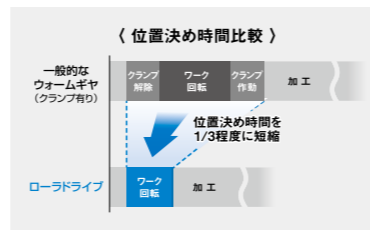

圧倒的な精度維持

一般的なウォームギヤとの比較で500万回割出試験

運転条件

- ・テーブルサイズ：出力テーブル径 170mm
- ・負荷イナーシャ：0.5kg・m²
- ・割出角度：36°（一方向割出）
- ・割出時間：0.35sec

500万回割出後の結果

項目	一般的なウォームギヤ	ローラドライブ
位置決め精度変化量	24.2arc.sec	0.9arc.sec
バックラッシ量 (R60で測定)	18μm (15μm→33μm)	—

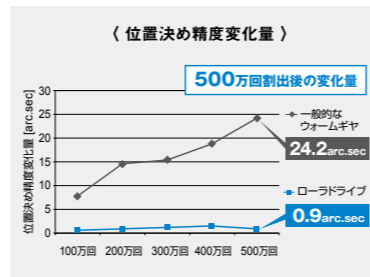

高速・ハイパワー直進駆動装置 LinerUnit

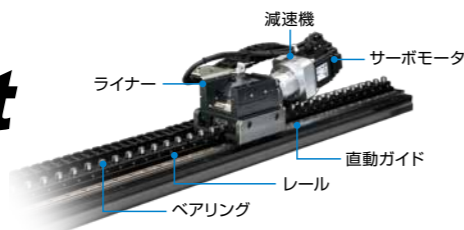

ロングストローク

ボールねじのたわみにより発生する縄跳び現象やその対策であるレールの中間支持などの問題を、駆動源と一体の走行ユニットが走行する構造にすることで解消し、レールを連結するだけで10m以上（理論上制限なし）のロングストロークが可能です。

高速性

毎分200m以上の高速走行が可能で、移動時間を大幅に短縮できます。

ハイパワー

モータ容量0.75kwで300kg重量物を4m搬送するのに、3.5秒で走行できます。

優れた耐久性

転がり伝達により動力を伝えるため、摩耗が少なく初期精度を長期間維持できます。初期繰返精度±4μmが、10000km走行後でも精度劣化がほとんどありません。（10000km走行後測定データ：繰返精度±5μm）

最大で50%の省スペース化

駆動源をレールと一直線上に配置するので他機構に比べ最大で約50%の省スペース化が図れます。

直進系位置決め装置の性能比較

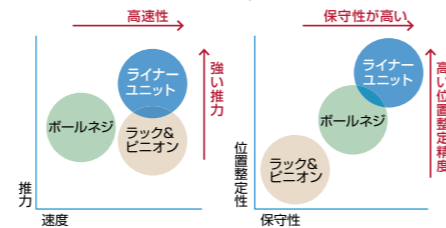

搬送重量別移動時間 (CS30)

搬送重量	移動時間		
	1m	2m	4m
100kg	1.0sec	2.0sec	3.5sec
200kg	1.3sec	2.0sec	3.5sec
300kg	1.5sec	2.3sec	3.5sec

※積載重量はライナーユニットカタログの仕様表を参照してください。



製品紹介

1 ゼロバックラッシポジションナ スタンダードモデル RGVシリーズ

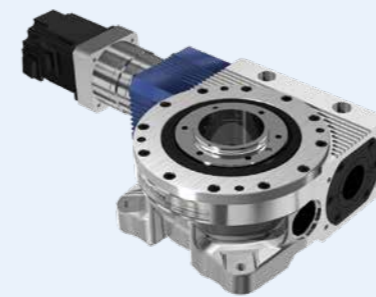

〈特長〉

- ▶ 豊富な減速比とサイズをラインナップ
- ▶ 小型サーボモータで大きな出力トルクを実現
- ▶ 高荷重・偏荷重に強い
- ▶ 軽量・コンパクト

【展示製品】

RGV040/RGV063/RGV080/RGV100/RGV125 計5種類を展示

2 溶接ポジションナ SPシリーズ



〈特長〉

- ▶ 他社相当品と比べ約1.2倍の積載質量を実現
- ▶ 従来の溶接ポジションナにはないハウジング厚さ方向の薄型化と大径中空径を使用したコンパクトな設備設計が可能
- ▶ ローラドライブ機構採用による非常停止に耐える高い剛性と偏荷重でもスムーズな動きが可能

【展示製品】 SP060 を展示

3 溶接ポジションナ 水平置き仕様 SHシリーズ



〈特長〉

- ▶ 大口径中空軸により配管・配線が容易
- ▶ 各社サーボモータ装着可能
- ▶ 9t仕様を新たにラインナップ

【展示製品】

SH500A/SH900 2種類を展示

4 ライナーユニット CSシリーズ



〈特長〉

- ▶ ロングストローク対応及び同軸上複数台設置が可能
- ▶ 高速走行が可能以上に安定性が良く、サイクルタイム短縮が可能
- ▶ 高いメンテナンス性

【製品ラインナップ】

CS10/CS16/CS22/CS30/CS40 計5種類を用意